

Teo Lehtimäki Oy



Camoplast 2009

Päivitetty 26.01.2009

Ohjeita mattoasioissa

Telamatto 04-9930 ts. 9930 C

38 x 307 cm ja 38 mm harja; Cross Coyntry

Tämä telamatto on normaali kumiseoksesta, ei ole pehmeä.

Telamatto 13075 ts. Bombardierin myynnissä oleva

38 x 307 cm ja 38 mm harja; Cross Coyntry

Tämätelamatto on normaali kumiseoksesta, ei ole pehmeä.

Kuitenkin tätä mattoa myydään pehmeänä 50 Sha, jota se ei ole. Viimeinen pehmeä matto on valmistettu keväällä 2006

Valmistusnumerolla K801 xxx matot on valmistettu lokakuussa 2008. Näitä mattoja on tarjottu pehmeänä.

Olemme varoittaneet samasta asiasta jo aiemmin mutta ei se asia vain ole muuttunut. Yksi syy lienee se, että Bombardierin hintakirjassa on virhe. Siellä kerrotaan, että matto olisi 50 Sha ja se ei sitä ole.

Lopputulos:

Matot 9930 C = 04-9930 = 13075

ovat täysin identtiset, vain hinta voi olla erilainen

Ohjeita mattoasioissa

1. Muista, olemme tukkukauppa, tilaukset tulee hoitaa aina kauppiaan tai korjaamon kautta. Voimme ja keskustelemme mielellämme kanssasi teknisistä kysymyksistä. Sehän vain virkistää...

2. Kun tiedät mitä tarvitset, ota yhteyttä kauppiaseesi tai korjaamoosi, hän tilaa puolestasi. Varaa mattosi nyt keväällä, se kannattaa.

3. Jos olet kauppias-korjaamo-huoltoliike, ota yhteyttä, jos et jo ole asiakkaamme.

Muista: kelkan valmistajat länsimaissa käyttävät ensiasennuksiin 98 %:sti Camoplastin mattoja. Jo se on laadun, kestävyuden ja luotettavuuden tae.

Kiitos luottamuksesta.

Huom.

Full clip = kaikki soljet paikalla

2/1 = joka toinen puikon väli auki,

3p tai 3-pace = kaikki välit auki, joka kolmas solki

Mattouutuus kaikkiin malleihin. Leveys 38 cm, jako 2,86" harjan korkeus 44 mm. Katso lisää sivu 10.

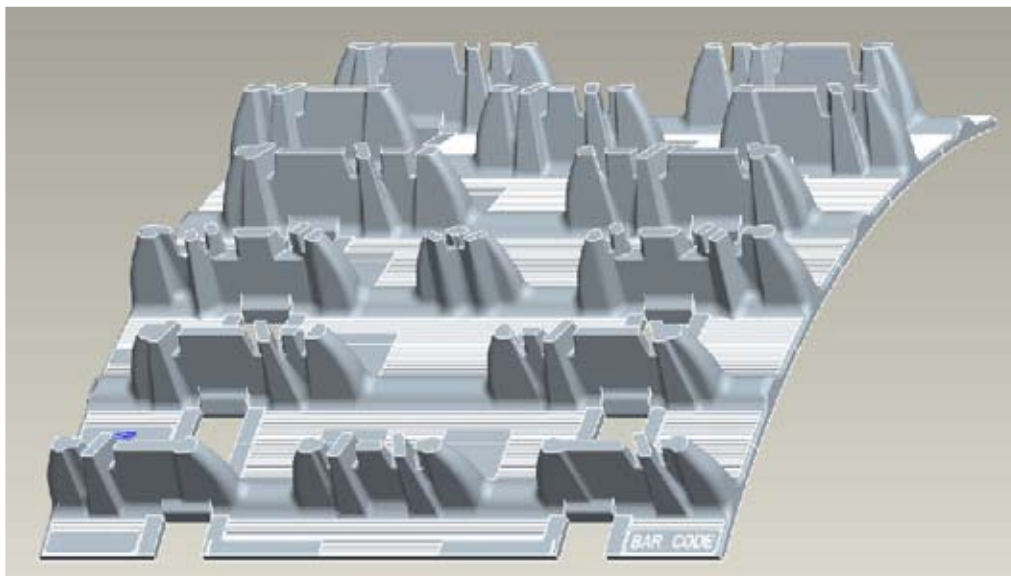

25 mm



04-9793

38 x 307 cm 2/1

04-9794

38 x 345 cm 2/1

25 mm

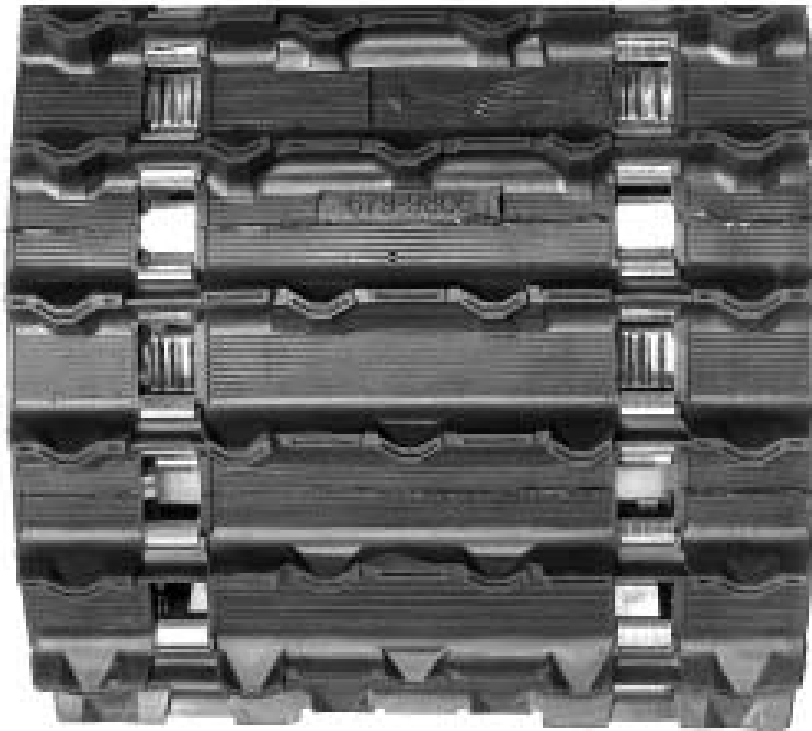

04-9806

38 x 396 cm full clip

25 mm

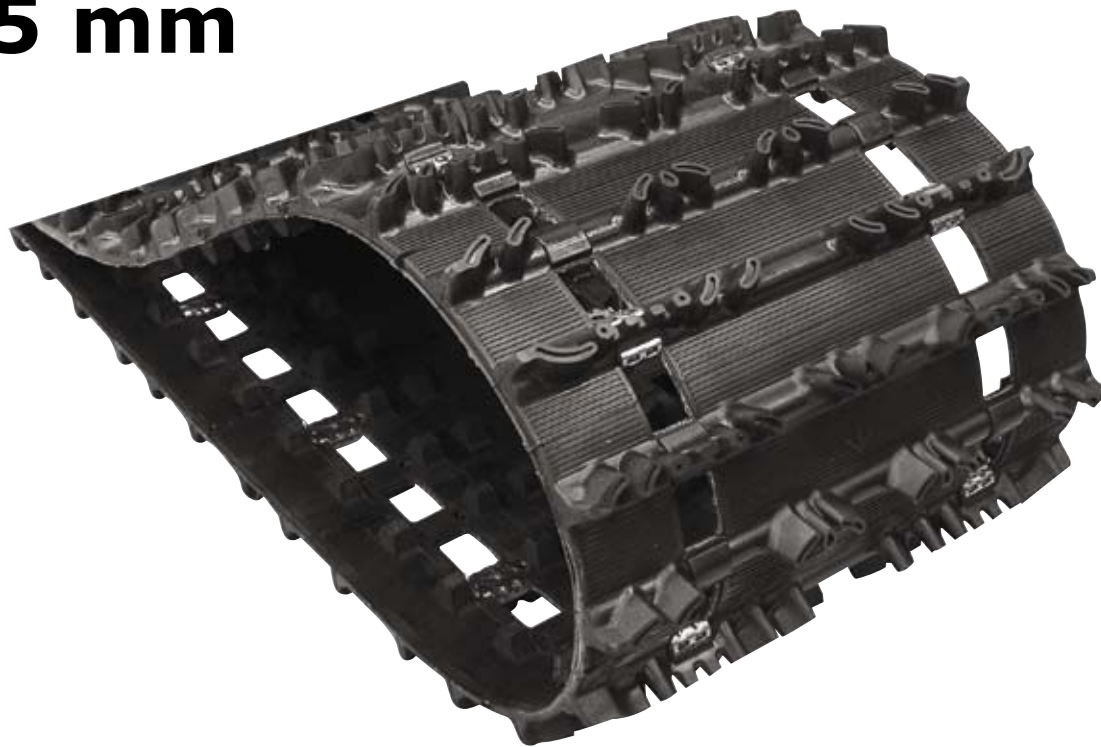

04-9009
04-9010

38 x 307 cm **full clip**
38 x 345 cm **full clip**

19 mm



04-9011

38 x 353 cm **full clip**

Tundra, Alpine II, Scandik, korvaa 41 cm leveän.

25 mm

Ice Claw

Valmistus lopetettu 2007



04-9928

38 x 307 cm

04-9950

38 x 345 cm

Nasta **18** mm

Pari varoituksen sanaa.

Markkinoilla on myynnissä ns. Billette pyöriä. Ne ovat kokonaan alumiinista tehtyjä. Siistin näköisiä ja antavat kelkalle ulkonäköä.

Mutta: Telamatto ei kyllä pidä kovasta kääntöpyörästä. Takavuosina monella valmistajalla oli käytössä kovia pyöriä, jotka aiheuttivat mattovaurioita. Tai paremminkin puikkovaurioita.

Siinä tulee eteen sama ilmiö jos juna ajaa pelkkien rata-pölkkyjen päällä, jotain rikkoutuu.

Ymmärrät varmasti, että takuuasia voi olla vaikea käsitellä.??

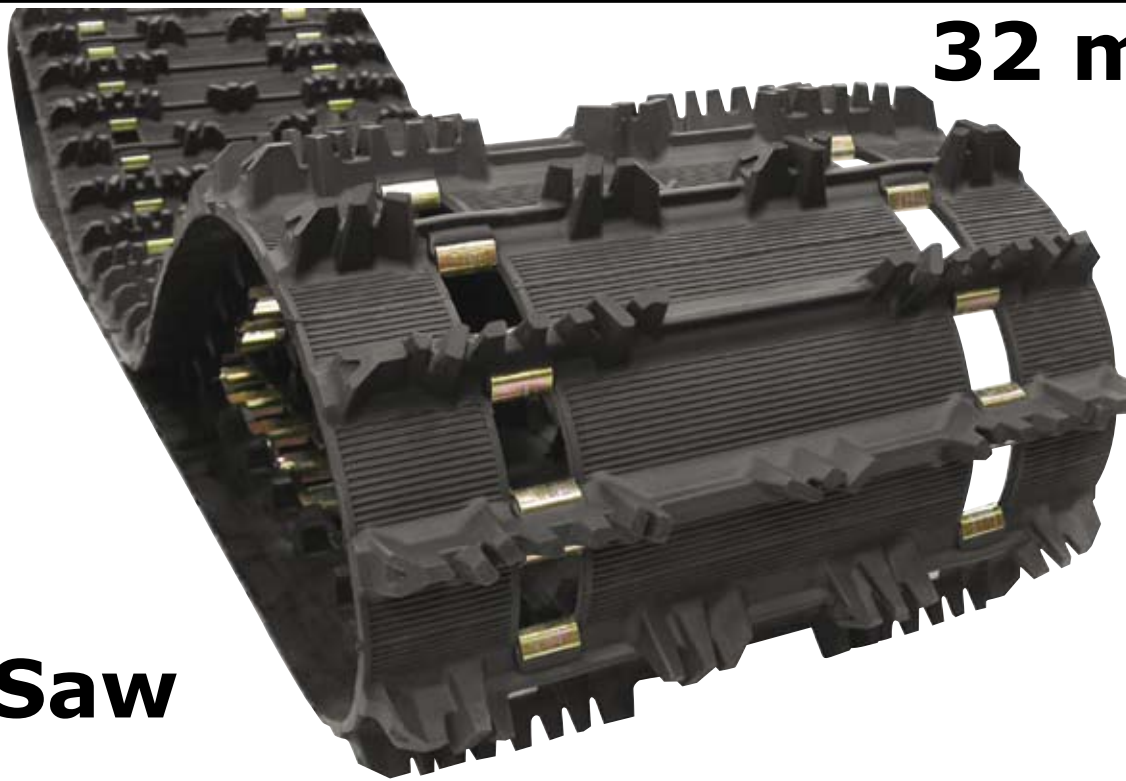

32 mm

Rip Saw

04-9921	38 x 307 cm	3-pace
04-9922	38 x 345 cm	2/1
04-9006	38 x 365 cm	full clip/3p
04-9007	38 x 384 cm	3p
04-9925	38 x 403 cm	3p

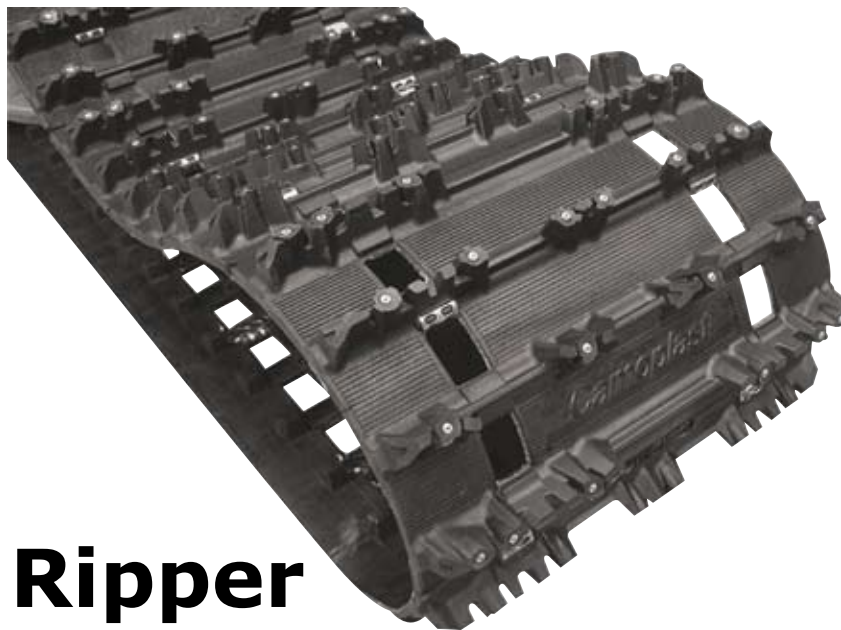

32 mm

Ice Ripper



Nasta **18 mm**

04-9993	38 x 307 cm	3-pace
04-9078	38 x 325 cm	full clip AC diamond
04-9000	38 x 345 cm	3-pace

Rip Saw

“ Erikoismitat ” 32 mm

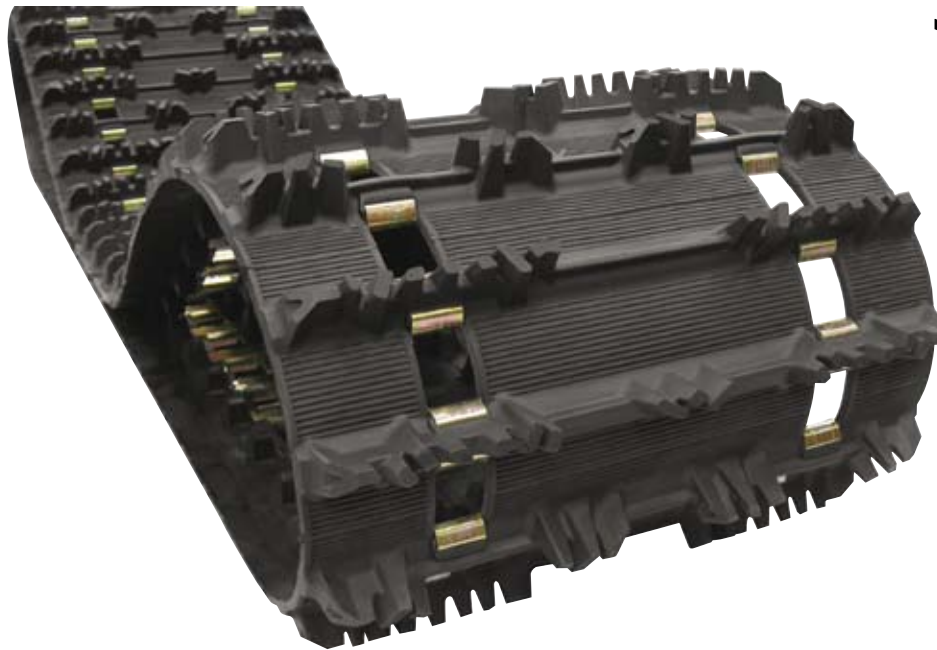

Arctic Cat
04-9001

34,3 x 325 cm **2/1**

Skidoo
04-9021

41 x 346 cm **full clip**

Polaris, Arctic Cat

04-9040 **38 x 325 cm** **full clip**

= diamond drive sopiva solki.

Lynx, 320 cm (50 puikkoa) 330 cm (52 puikkoa)
04-9040 38 x 325 cm 51 puikkoa.



Orig. matto 320 cm
tai 330 cm pitkä.

Lynx



Uudelle matolle on
riittävästi säätövaraa

32 mm



04-9818

38 x 307 cm 2/1

04-9828

38 x 307 cm 2/1

32 mm

Full block



04-9792

38 x 307 cm full clip

04-9781

38 x 345 cm full clip

38 mm

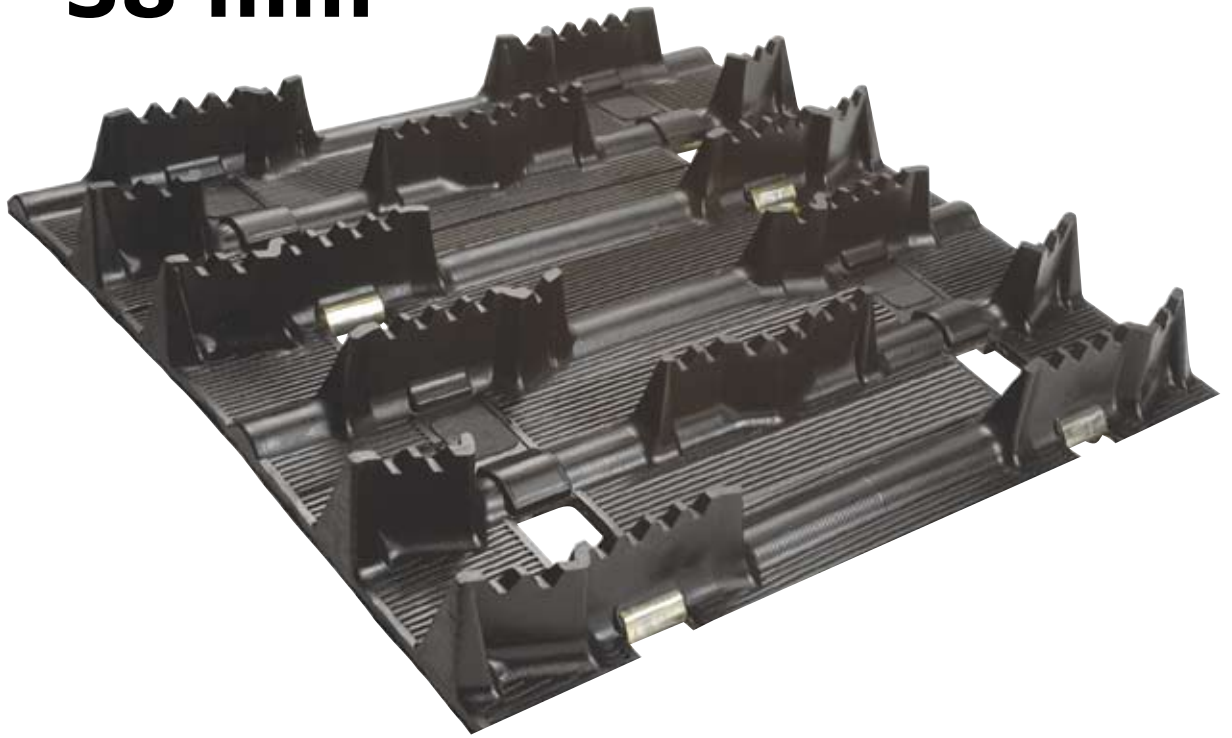

04-9800
04 9930

38 x 345 cm **full clip**
38 x 307 cm **full clip**

38 mm

Korkea
Rip Saw



04-9998
04-9045
04-9013

38 x 307 cm **full clip**
38 x 325 cm **full clip AC**
38 x 345 cm **full clip**

Runko:REV-XP

Jako 2,86"

full clip

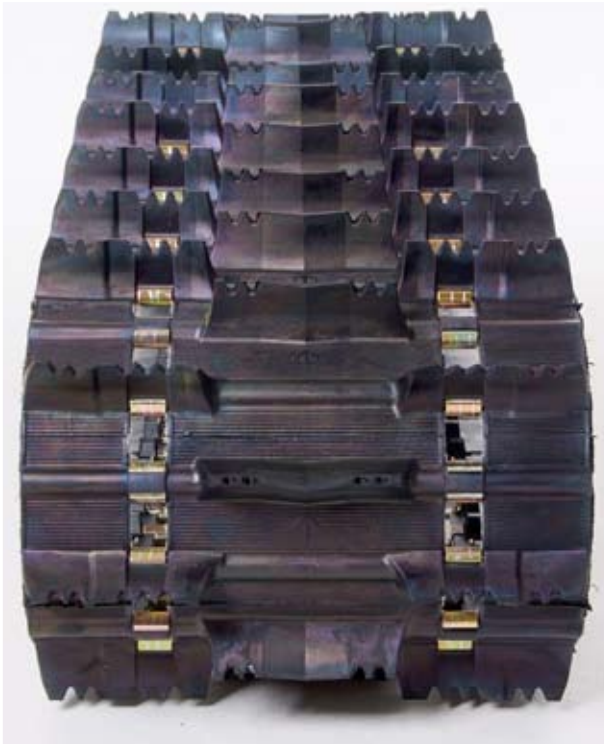

04-9069 40,5 x 305 cm x 44 mm
(16" x 120" x 1,75")

04-9070 40,5 x 348 cm x 44 mm
(16" x 137" x 1,75")

Huomio. Hox. Huomio. Hox.
Kaikki **REV-XP** runkotunnelit
ovat niin leveitä, että niissä
voi käyttää 40,5 cm, 16" leveää
telamattoa.

04-9075 38 x 305 cm x 38 mm
(15" x 120" x 1,5") **Rip Saw**

04-9076 38 x 348 cm x 38 mm
(15" x 137" x 1,5") **Rip Saw**

39-18 Vetopyörä
8-hamp.



Jako 2,86"

Runko:REV

Jako 2,52"

full clip



04-9071 38 x 307 cm 44 mm (15" x 121" x 1,75")

04-9072 38 x 325 cm 44 mm (15" x 128" x 1,75")

04-9073 38 x 345 cm 44 mm (15" x 136" x 1,75")

04-9074 38 x 365 cm 44 mm (15" x 144" x 1,75")

Uutuudet !!

Snow-X, 44 mm, Jako 2,86"

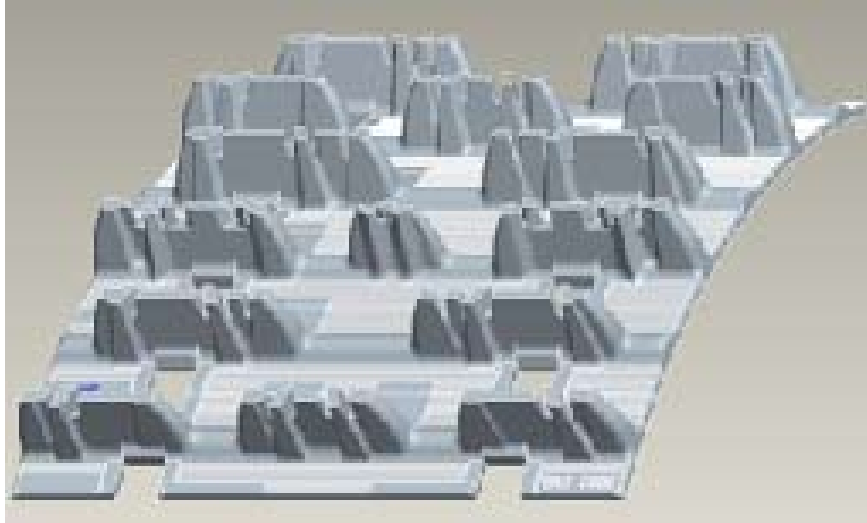

04-9095
38 x 305 cm

04-9096
38 x 348 cm

04-9097
38 x 370 cm

Rip Saw, 44 mm, Jako 2,86"

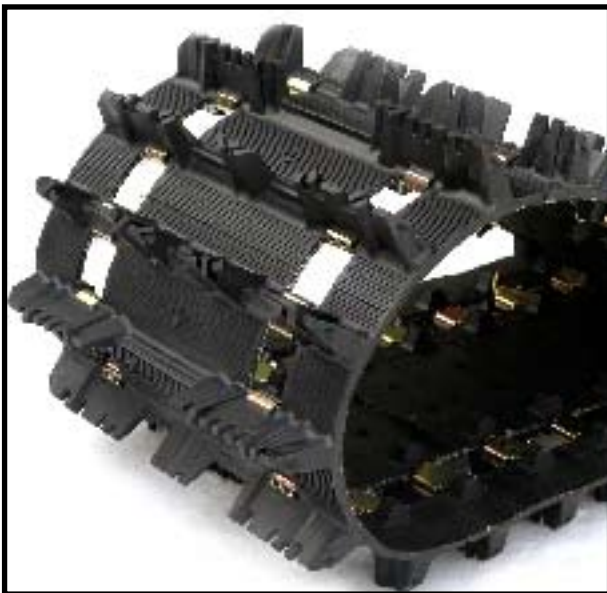

04-9090
38 x 305 cm

57 mm

04-9064 40,5 x 371 cm

jako 2,86" full clip

04-9065 40,5 x 391 cm

jako 2,86" full clip

04-9066 40,5 x 414 cm

jako 2,86" full clip

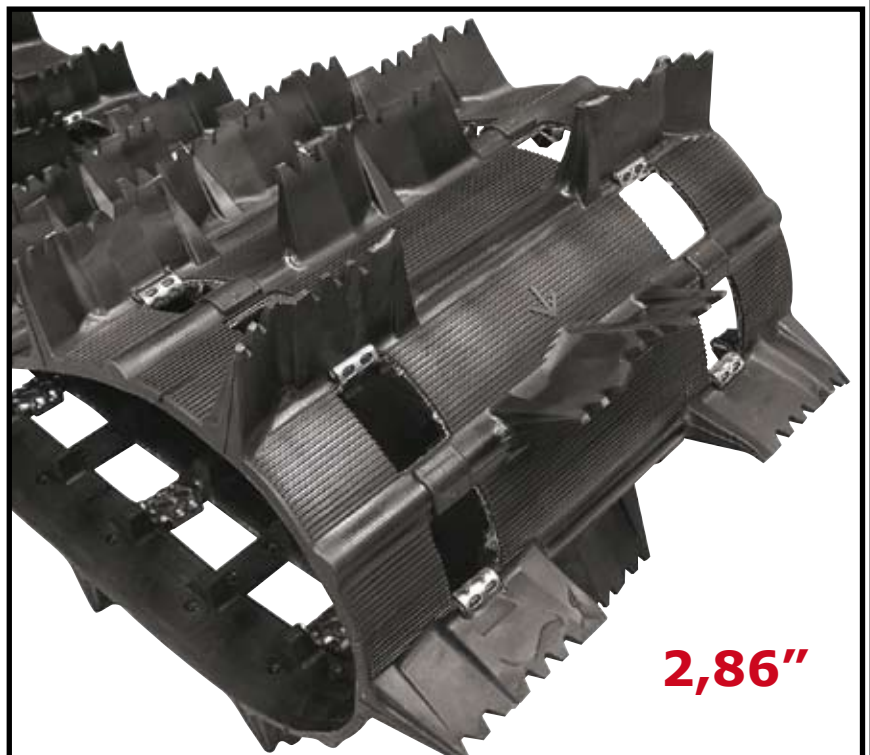

Sokosti 38 mm



04-9003	38 x 365 cm	3-pace
04-9004	38 x 384 cm	3-pace
04-9005	38 x 403 cm	3-pace

44 mm



04-9933	41 x 345 cm	full clip
----------------	--------------------	------------------

51 mm



04-9798	38 x 307 cm	full clip
04-9797	38 x 345 cm	full clip
04-9875	38 x 365 cm	full clip
04-9876	38 x 384 cm	full clip
04-9808	38 x 396 cm	full clip

57 mm



04-9941	41 x 403 cm	2 p, kaikki auki
----------------	--------------------	-------------------------

Leveys 41 cm

51 mm



04-9899

41 x 365 cm full clip

04-9919

41 x 384 cm full clip

19 mm



04-9755

38 x 290 cm, pyörätelasto

04-9756

38 x 290 cm, liukutelasto

Maverick

Next generation Mountain Track designed to provide outstanding performance in deep bottomless powder, while maintaining transit capability on hard pack.

NEW

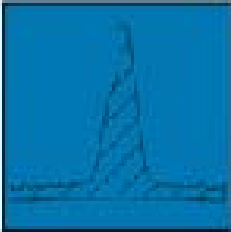

Top portion of profile designed to bond, compacting snow versus "cutting" and trenching, providing optimal performance in powder.

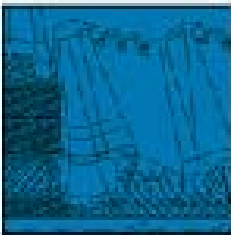

Rigid columns, "fingers" strategically positioned at the ends of profiles provides optimum performance in hard packed snow.

57 mm

04-9025	38 x 388 cm	57 mm	jako 3,00"	full clip
04-9030	41 x 411 cm	57 mm	jako 3,00"	full clip
04-9047	36 x 384 cm	57 mm	jako 2,52"	full clip



63 mm

04-9942	38 x 365 cm	63 mm	jako 3"	full clip
----------------	--------------------	--------------	----------------	------------------

Erikoismatot, Free Ride

Yamaha, Polaris

38 mm

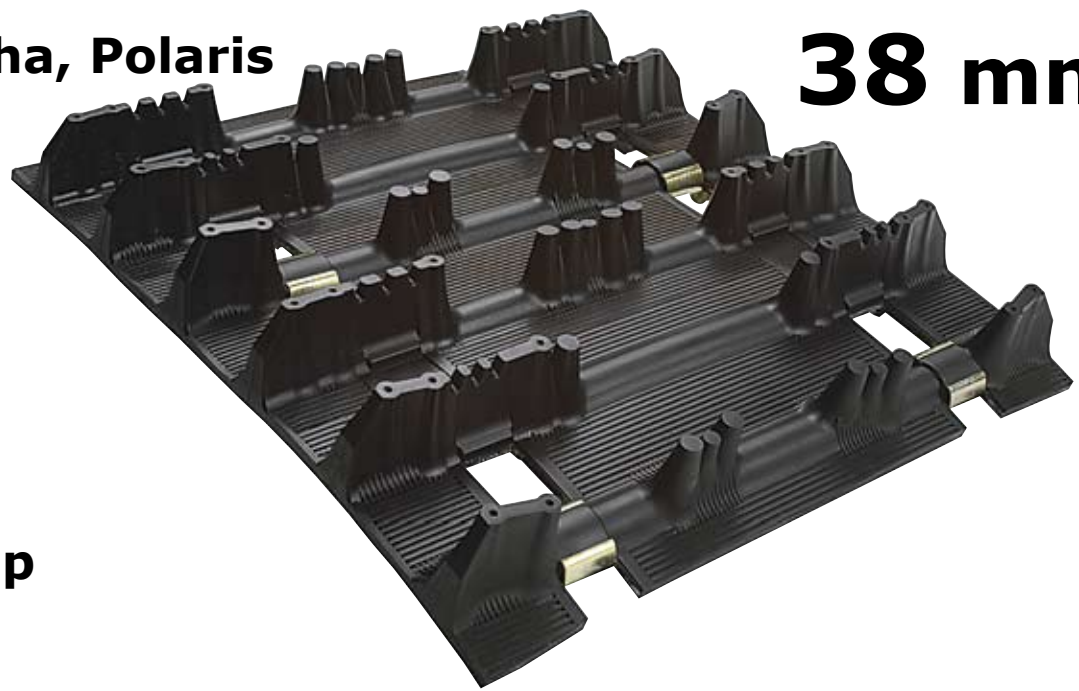

Full clip

04-9033 36 x 307 cm, 38 mm Free Ride

04-9034 36 x 345 cm, 38 mm Free Ride

04-9044 36 x 365 cm, 38 mm Free Ride

Arctic Cat

25 mm

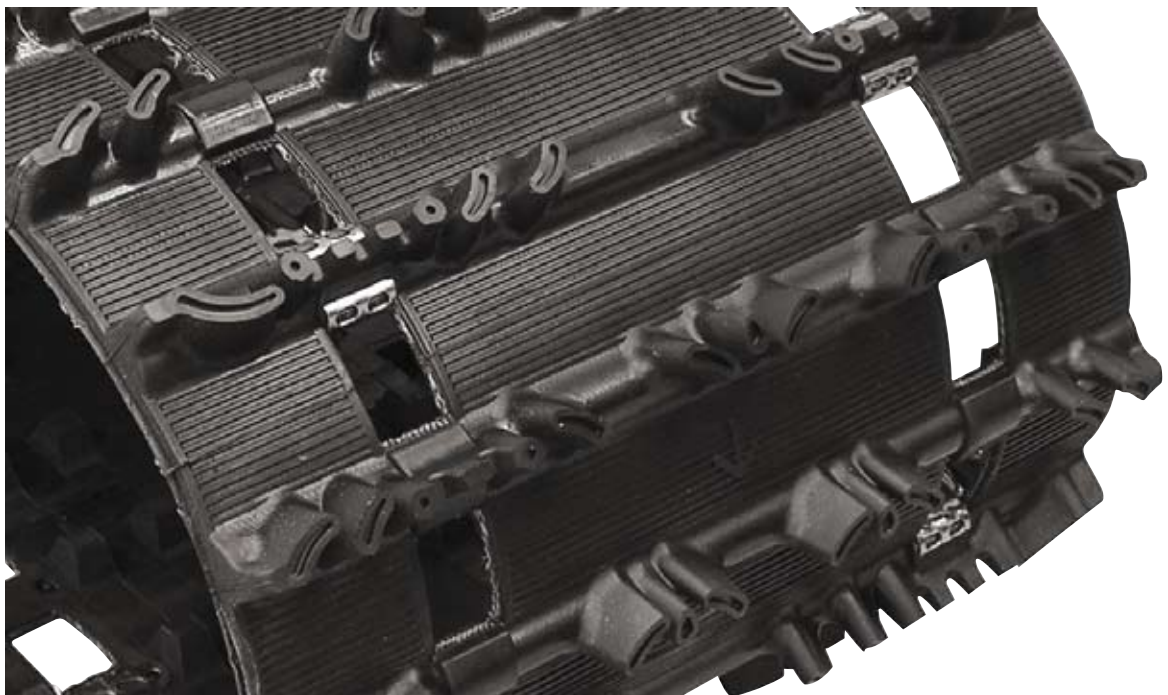

04-9960

34,3 x 325 cm

full clip

32 mm



04-9002

50 x 396 cm

myös keskellä paikka vetopyörälle.

32 mm

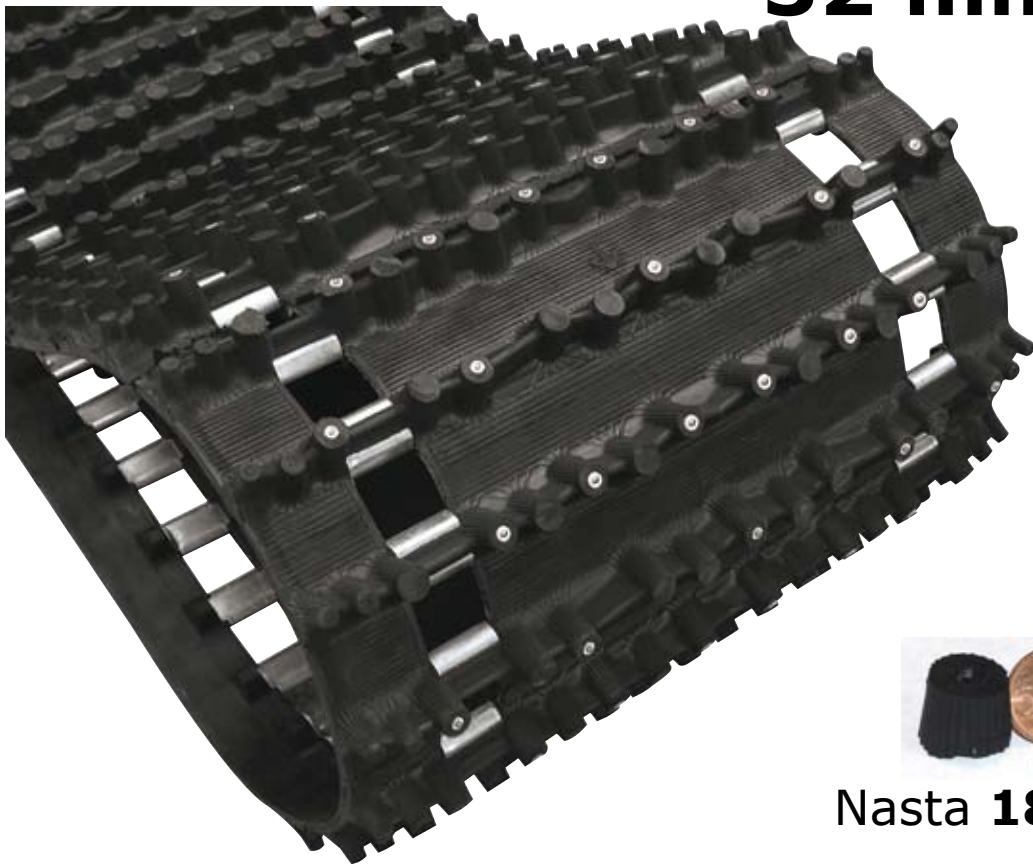

Nasta **18 mm**

04-9008

50 x 396 cm, 341 nastaa

Leveys 38 cm



A on 50 mm

Lynx

Winha

Nordik 300, R, 377R

04-3333

38 x 330 cm

B = 66 kpl

04-3392

38 x 392 cm

B = 78 kpl

Ockelbo

Lynx 320 ja 330 mallit

04-3375

38 x 375 cm

B = 75 kpl

04-3377

38 x 385 cm

B = 77 kpl

Jos mitta **A** on 70 mm, pyörät vaihtamalla saa tämän maton asennettua



Vetopyörät 27 mm
kuusioakselille



Vetopyörä ja/tai
kääntöpyörä

Kääntöpyörä



Leveys 50 cm



Lynx

Winha

04-5330

50 x 330 cm

B = 66 kpl

04-5370

50 x 372 cm

B = 74 kpl

04-5392

50 x 392 cm

B = 78 kpl

Jos mitta **A** on 70 mm, pyörät vaihtamalla voi asentaa tämän telan



Trapper

Nordik (ei pyörien vaihtoa)

04-5372

50 x 372 cm

B = 74 kpl

04-5382

50 x 382 cm

B = 76 kpl

Leveys 60 cm



- | | | | |
|----------------|-------------|------------|---|
| 04-6340 | 60 x 340 cm | B = 67 kpl | Lynx Finlandia, Winha 60 |
| 04-6372 | 60 x 372 cm | B = 74 kpl | Lynx 635, Ockelbo 6000,
Trapper 6000 |
| 04-6380 | 60 x 382 cm | B = 76 kpl | Lynx 650 S liukuteli |
| 04-6390 | 60 x 392 cm | B = 78 kpl | Lynx 6000/650 |

Ockelbo 600

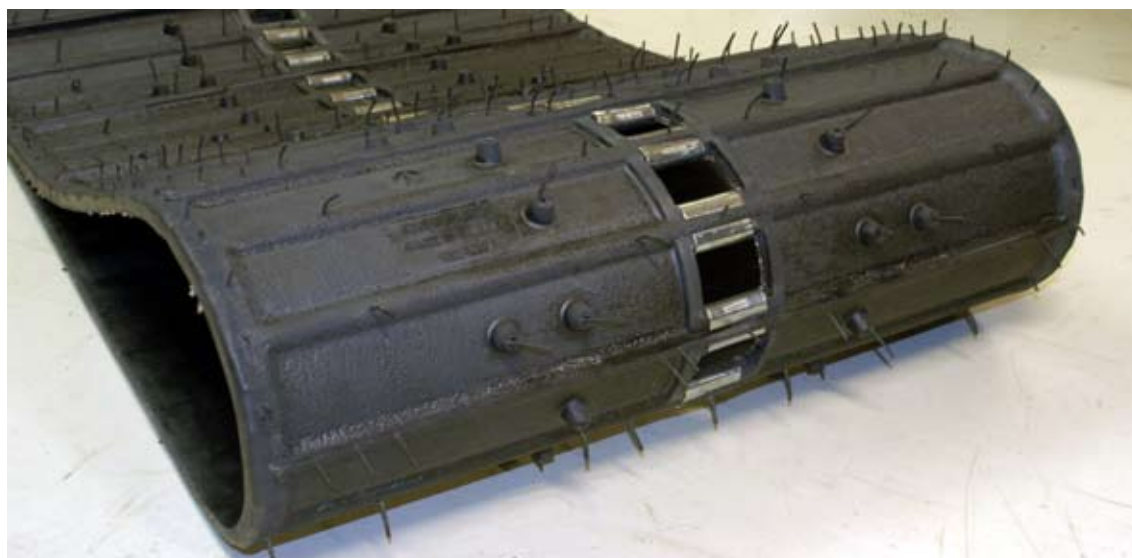

- | | |
|----------------|---------------------------------------|
| 04-6000 | HSB 54 keskivetoinen
kumitelamatto |
|----------------|---------------------------------------|

Leveys 60 cm



04-6370

60 x 372 cm B = 74 kpl
Nordik 600 SLE

Leveys 60 cm



04-6330

60 x 330 cm B = 66 kpl
Aktiv Teddy

Jatkopalat

04-3050 12 cm
yleismalli



04-3060 12 cm
Yamaha



04-3080 20 cm
Yamaha



04-3300 20 cm
Lynx

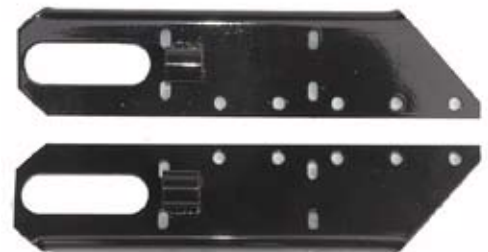

04-3040 20 cm
Skidoo, Lynx

04-3000



Runkotunnelin jatkopalat



04-3001

rungon leveys 400-410 mm
pituus 600 mm

04-3003

rungon leveys 420-430 mm
pituus 600 mm



04-3002

rungon leveys 400-410 mm
pituus 200 mm

Lynx 04-9040

38 x 325 cm



Orig. matto 320 cm
tai 330 cm pitkä

**Riittävästi säätövaraa,
mutta pidennä reikää
n. 5 mm.**

